

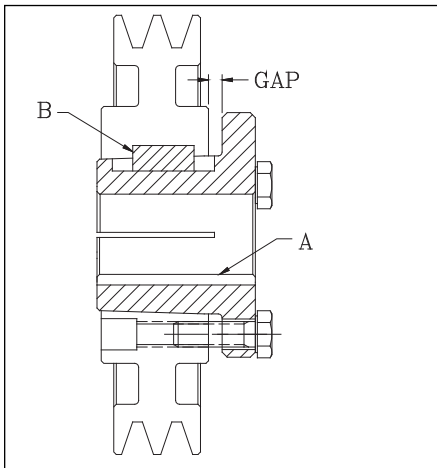

SPLIT TAPER BUSHING INSTALLATION/ MONTAGE/ INSTALACION:



WARNING/ ATTENTION/ ATENCIÓN:

Dry mounting. Do not use lubricants or anti-seize compound. Do not attempt to pull bushing flange flush with hub end- some gap should remain between flange and hub after tightening.

Montage à sec. Ne pas utiliser de lubrifiants ou de produits anti-rouille. Ne pas serrer les boulons jusqu'à ce que la bride du moyeu s'appuie sur la face de la poulie - un jeu doit être conservé entre le moyeu et la face de la poulie après le serrage des boulons.

Montaje seco. No utilice lubricante o productos antiescorbúticos. No apriete los bulones hasta que la brida del eje se apoye en la parte delantera de la polea- se tiene que guardar un espacio entre el eje y la brida después de apretar.

- 1. Clean bushing, cap screws and tapered bore to remove any oil, lubricants or contaminants.**
- 2. Put bushing and key (B) loosely in hub. Do not press or drive. Insert cap screws in thru holes of the bushing and start tightening by hand, turning them just enough to engage threads in tapered holes on hub. Do not use a wrench at this time.**
- 3. Be sure shaft and keyway are clean and smooth. Install key (A) on the shaft and slide assembly on shaft making allowance for end play of shaft to prevent rubbing. Be sure heads of cap screws are accessible.**
- 4. Line up driving and driven components along their edges.**
- 5. Tighten cap screws progressively with torque wrench. Take a partial turn on each cap screw successively until all are tight. See Table 1 for recommended cap screw torque ratings.**

1. Nettoyer la surface conique du moyeu, de l'alésage de la poulie et les boulons. Enlever tout lubrifiant, huile ou peinture.
2. Insérer le moyeu et la clé (B) dans la poulie sans presser. Insérer les boulons à l'intérieur des trous non filetés du moyeu et commencer à les visser à la main dans la poulie. Ne pas serrer tout de suite.
3. Vérifier que l'arbre et le chemin de clé du moteur sont propre et lisse. Installer la clé (A) sur l'arbre et glisser l'assemblage poulie-moyeu sur l'arbre en conservant une distance minimale entre la poulie et le moteur. S'assurer que les têtes des boulons sont accessibles.
4. Aligner les composantes entraînantes et entraînées.
5. Serrer les boulons progressivement et alternativement à l'aide d'une clé dynamométrique jusqu'à l'obtention du couple recommandé pour chaque boulon. Voir table 1 pour les valeurs de couple.

1. Limpie la superficie cónica del buje, los tornillos de cabeza y el barreno para quitar el polvo o cualquier lubricante.
2. Inserte el buje y la cuña (B) en la polea sin apretar. Inserte los bulones dentro de los agujeros no fileteados del buje y empee a apretarlos a mano. No apriete por completo.
3. Verifique que el eje y el cuñero sean limpios y lisos. Instale la cuña (A) y resbale el ensamble polea-buje en el eje guardando una distancia minimal entre la polea y el motor. Asegúrase de que los tornillos de cabeza sean accesibles
4. Alinee los componentes del motor y de la aplicación.
5. Apriete los bulones progresiva y alternativamente gracias a una llave dinamométrica hasta obtener el torque recomendado para cada bulón. Ver cuadro 1 para los valores de torque recomendados.



SPLIT TAPER BUSHING

REMOVAL/ DÉMONTAGE/ DESMONTAJE:

1. Remove cap screws and insert them in tapped holes in bushing flange. Tighten progressively until bushing disengages. Remove assembly from shaft.

1. Retirer les boulons et les insérer dans les trous filetés du moyeu. Serrer les boulons progressivement et alternativement jusqu'à ce que le moyeu se dégage de la poulie. Retirer l'assemblage de l'arbre.

1. Quite los bulones e insiértelos en los agujeros fileteados del buje. Apriete los bulones progresiva y alternativamente hasta que el buje se libre de la polea. Quite el ensamblaje del eje.

Bushing No.	Screw size (inches)	Torque Wrench (Ft-Lbs.)
No. du moyeu	Diam. vis (pouces)	Couple de serrage (lbs-pi)
<i>Ref. Buje</i>	<i>Dimensión del tornillo (Pulgadas)</i>	<i>Momento de torsión (Pies-Libras)</i>
G	1/4	8
P	5/16	16
B	5/16	16
Q	3/8	29
R	3/8	29
S	1/2	70
U	5/8	140
W	3/4	250
Y	1	600