

**BUJES TAPER-LOCK  
INSTALACIÓN**

**1008 thru 3030 Sizes**

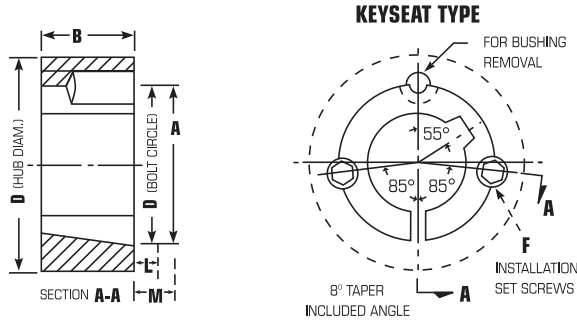

**3535 thru 5050 Sizes**

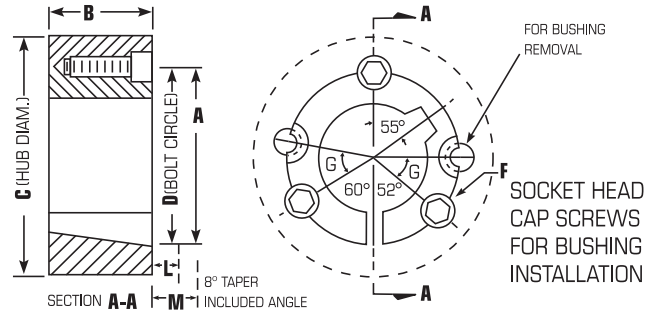

**INSTRUCCIONES DE INSTALACIÓN**

1. Limpiar el eje, el barreno o hueco del buje o bushing a la vez que su exterior, y el hueco de la polea de sucio o grasa. Eliminar cualquier aspereza.
2. Colocar el buje dentro del hueco cónico de la polea. Alinear los huecos, aquellos sin rosca (cada hueco completo tendrá rosca en un solo lado).
3. "LEVEMENTE" aceitar tornillos opresores de ajuste o prisioneros y enroscar en esos huecos de media rosca indicados por en el diagrama de arriba.
4. Posicionar el conjunto sobre el eje permitiendo un pequeño movimiento axial el cual ocurrirá durante el procedimiento de ajuste final.
5. Alternadamente apretar los prisioneros hasta el torque requerido según el cuadro aqui mastrado.
6. Para incrementar la fuerza de agarre del buje, martillar el frente del buje colocando un objeto sólido intermedio. (No Golpear El Buje Directamente Con El Martillo).
7. Nuevamente apretar los prisioneros despues de haber utilizado el martillo.
  - a. Reverificar ajuste de los prisioneros después de la puesta en marcha inicial, y periodicamente posteriormente. Repita pasos 5,6 y 7, en casa que se presenten desajustes.

**PARA DESMONTAR**

1. Desenroscar todos los tornillos.
2. Colocar los prisioneros en los huecos indicados por en el diagrama. Aflojar el buje apretando alternadamente el o los prisioneros.

**MOMENTO DE TORSIÓN RECOMENDADO**

BUJES Nº	TORNILLO	MOMENTO DE TORSIÓN (Lb-pulg.)	MOMENTO DE TORSIÓN (Lb-Pie)
1008, 1108	1/4" Torn. opresor	55	4.5
1210, 1215, 1310	3/8" Torn. opresor	175	14.5
1610, 1615	3/8" Torn. opresor	175	14.5
2012	7/16" Torn. opresor	280	23.0
2517, 2525	1/2" Torn. opresor	430	36.0
3020, 3030	5/8" Torn. opresor	800	67.0
3535	1/2" Torn. de cabeza	1,000	83.0
4040	5/8" Torn. de cabeza	1,700	142.0
4545	3/4" Torn. de cabeza	2,450	204.0
5050	7/8" Torn. de cabeza	3,100	258.0
6050, 7060, 8065	1-1/4" Torn. de cabeza	7,820	652.0
10085, 120100	1-1/2" Torn. de cabeza	13,700	1,142.0